

DRINKS | Réfrigérateurs table top

RÉFRIGÉRATEUR POUR BOISSONS ▶ LIGNE DC ▶ PORTES COULISSANTES

DC 85S

CUSTOMIZATION AVAILABLE
PERSONALIZZAZIONE DISPONIBILE

+1° | +10°



DÉTAILS



Commutateurs d'éclairage indépendants pour lampe interne et couvercle



CARACTÉRISTIQUES GÉNÉRALES

- Réfrigérateur de comptoir pour boissons 85 L
- Acier laqué blanc pour la face interne et la face externe
- Évaporateur à tubulure intégrée avec un système de refroidissement assisté par ventilateur
- Dégivrage manuel
- Agent moussant : Cyclopentane (45 mm par côté)
- Thermostat mécanique
- Écran du thermomètre numérique
- Porte à fermeture automatique
- Joint d'étanchéité amovible
- Clavettes réglables: 6 pièces
- Commutateurs indépendants pour l'éclairage interne et le couvercle
- Verre de sécurité trempé
- Serrure montée de série
- Lampe LED interne/Lampe néon pour le couvercle
- Pieds réglables N° 4

SPÉCIFICATIONS TECHNIQUES

Capacité	85 L
Température	+1° - +10°C
Consommation	0 kWh/24h
Puissance nominale	160 W
Niveau de bruit	55 dB(A)
Poids net	47 Kg
Poids brut	50 Kg
Dimensions extérieures (LxPxH mm)	630x390x980
Dimensions internes (LxPxH mm)	550x230x630
Dimensions de l'emballage (LxPxH mm)	680x410x1100
Quantités de chargement 20'/40'/40'HQ	95/192/192

CERTIFICATIONS

CE RoHS

DIMENSIONS DU PRODUIT

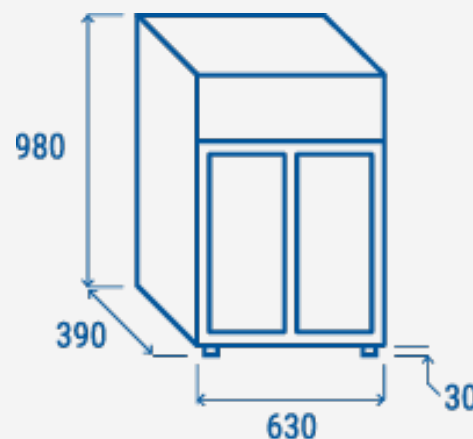

COOL HEAD EUROPE
We make the world a cooler place

www.coolheadeurope.com